



FEDERICO.

No hay olvido, ni sueño: carne viva

TEATRO DOCUMENTAL Y DE OBJETOS
A partir de 12 años - 90 minutos

www.proyecto432.com

MARÍA SAN MIGUEL
(+34) 605 961 391
info@proyecto432.com

PRODUCCIÓN:

PROYECTO
43-2 

**“Pero Federico
no lo pudo ver.
No lo pudo ver
porque a Federico
lo asesinaron en
agosto de 1936”**



TÉASER

1 . SINOPSIS

Una vez que te acercas a Federico, te das cuenta de que todo el mundo ha mentido, ha llenado de huecos y ha ocultado información de manera interesada.

Esto no es otra ficción sobre Federico García Lorca.

Esto es un lugar de especulaciones poéticas.

Y decimos bien. Decimos especulaciones porque no hay nada definitivo hasta que el laboratorio de genética diga lo contrario.

Federico. No hay olvido, ni sueño: carne viva es un documento entre el recuerdo, el deseo y la imaginación que viaja hasta el fondo de la tierra, donde habitan los desaparecidos y desaparecidas.

2 . ¿POR QUÉ?

"Cuando yo tenía diecisiete años vi como desenterraban de una fosa a Josefa Torrecilla, mi tatarabuela. Desde entonces siempre he querido acercarme a las exhumaciones de las víctimas del franquismo, pero entre la vida, unas cosas y otras, no ha sido hasta ahora cuando ha sido posible."

De manera lógica, el encargo que recibo de la Diputación de Granada para generar una obra documental sobre Federico García Lorca y su relación con Valderrubio nos llevó hasta el barranco de Víznar, donde desde hace ya cuatro años se están exhumando huesos y desenterrando historias. Entre Valderrubio y Víznar se abrió un mundo fascinante. Y de ese viaje, esta pieza documento acuerpada por Pablo Rodríguez, Alba Muñoz y yo misma, en un intento de aportar algo en la conservación de la memoria de nuestro país.

MARÍA SAN MIGUEL





3. EQUIPO ARTÍSTICO Y TÉCNICO

CREACIÓN, DRAMATURGIA

Y DIRECCIÓN:

María San Miguel

COMPOSICIÓN COLECTIVA

E INTÉRPRETES:

Alba Muñoz, Pablo Rodríguez y

María San Miguel

COMPOSICIÓN SONORA:

Juan Alberto Martínez (NIÑOS MUTANTES).

BSO grabada por JASS en

PRODUCCIONES PELIGROSAS

ILUMINACIÓN:

Xiqui Rodríguez

ESCENOGRAFÍA Y VESTUARIO:

Karmen Abarca y elenco

AYUDANTE DE DIRECCIÓN:

Sara Velasco

VÍDEO:

Luis Guillermo S. de la Corte

FOTO DE ESCENA:

Javier Martín Ruiz

GRÁFICA:

Alba Muñoz

DIRECCIÓN DE PRODUCCIÓN:

María San Miguel

AYUDANTE DE PRODUCCIÓN:

Noe Iglesias

AYUDANTE DE PRENSA:

Bea García

ASESORÍA Y CONTEXTO:

Conchi Cejudo, Equipo científico de la Universidad de Granada, responsables de los proyectos

“Barranco de Víznar. Lugar de memoria” y

“Servicio de exhumación, preservación, y custodia de restos óseos y muestras biológicas de las

fosas comunes Zona Alta-San Plácido,

Virgen de los Dolores y Cuadro Número Cuatro, del Cementerio Municipal de Nuestra Señora de la Salud de Córdoba”:

Francisco Carrión, Daniel Quiroga, Erik Borja, Laura Gutiérrez, Juan Francisco Coto, Francisco de Asís Carrión, Félix Bizarro,

Rafael Cid, Aila Piniol, José Ángel Merino, Antonio Luque y Pablo Olivo; y la Asociación Feminista de Víznar.



4. VERSATILIDAD PATIO / TEATRO

Como se puede apreciar en el tráiler del espectáculo, esta función ha sido concebida y estrenada para ser representada tanto al aire libre, como en espacios no convencionales como en el teatro. Esta versatilidad ha sido creada con cuidado y rigor sacando lo mejor de cada contexto.

5. FUNCIONES REALIZADAS

29 Y 30 DE MAYO. Espacio no convencional de la Casa Museo de Federico García Lorca en Valderrubio, Granada. Funciones escolares para niños y jóvenes de 12 a 18 años.

31 DE MAYO. Teatro Federico García Lorca de Fuente Vaqueros, Granada. Función escolar para jóvenes de 10 a 14 años.

1 DE JUNIO. ESTRENO OFICIAL. Patio de la Casa Museo de Federico García Lorca en Valderrubio, Granada.

PRÓXIMAS FUNCIONES

17 DE AGOSTO, Víznar, Granada.

27 DE AGOSTO, 50ª edición del Festival Internacional de Teatro Contemporáneo Lazarillo, Manzanares, Ciudad Real.

29 DE ENERO DE 2025, Teatro Alameda, Sevilla.

14 DE ABRIL DE 2025, Parque de la Cavilla, Palencia.





FEDERICO GARCIA LORCA
ROMANCERO
GITANO
(1921-1947)

ESPASA-CALPE, S. A.
MADRID
1982

6. NECESIDADES TÉCNICAS

COMPAÑÍA: Proyecto 43-2

TÍTULO: Federico. No hay olvido, ni sueño: carne viva

DIRECCIÓN: María San Miguel

INTÉRPRETES: 3

NÚMERO DE TÉCNICOS: 1

DURACIÓN: 85 minutos

PÚBLICO: Joven - Adulto

MEDIDAS MÍNIMAS DE ESCENARIO:

Ancho en boca – 8 m

Fondo – 7 m

Altura – 5 m

PERSONAL MÍNIMO:

Iluminación - 2

Sonido- 1

Carga y descarga- 2

TIEMPO DE MONTAJE:

De 10:00 a 14:00 horas. Y de 16:00 h. a finalizar función.

TIEMPO DE DESMONTAJE Y CARGA:

1 hora.

CAMERINOS:

1 Mixto

ILUMINACIÓN (adaptable a circunstancias distintas):

Canales de regulación para 2 kW cada uno con DMX -	56
Plano Convexo 1 kW	18
Plano Convexo 2 kW	3
Recortes ETC 25/50, 750 W	11
Recortes ETC 15/30. 750 W	6
Par 64 nº 5	6
Par 64 nº 2	6
Panoramas 1k	9
PAR Led	4
Guirnaldas de bombillas (Compañía) Con carga dimmer	2
Torres de calle de 2 m	4
Peanas	2
Máquina de Niebla	1
Portagobos	2

Circuitos en sala

Frontal ----- 8

Barras electrificadas - 5

1ª barra electrificada proscenio - 11 circuitos

2ª barra electrificada a 2,00 m de línea de telón - 11 circuitos.

3ª barra electrificada a 4,00 m de línea de telón - 8 circuitos. 2

Directos 220w. DMX

4ª barra electrificada a 5,50 m de línea de telón - 6 circuitos. 2

Directos 220w. DMX

Torres de calle lado derecho vista público – 3

1 torre de calle 2 metros altura - 3 circuitos. (Primera calle)

1 torre de calle 2 metros altura - 1 circuito. (Segunda calle)

Torres de calle lado izquierdo vista público – 3

1 torre de calle 2 metros altura - 3 circuitos. (Primera calle)

1 torre de calle 2 metros altura - 1 circuitos. (Segunda calle)

Circuitos Suelo –

5 circuitos fondo del escenario.

4 circuitos hombro izquierdo

4 circuitos hombro derecho

1 Líneas DMX y 2 Directo 220w a ambos hombros cuarta calle.

(Máquinas de humo)

MAQUINARIA:

Cámara negra a la alemana. Afore ancho 10 metros. Afore alto 6 metros.

Paso de 1 metro entre fondo y laterales de la alemana

Suelo de moqueta 4x4.

Fibra de coco.

SONIDO:

P.A.

2 monitores de escenario

2 monitores al fondo de la sala

1 mesa de sonido

1 micro tipo SM58

CONDICIONES DE VIAJE Y EXCEPCIONES:

- Las personas en gira son 5 (3 actores, 1 técnico, 1 persona producción).

- Vestuario y objetos viajan con la compañía de manera indispensable.

- En cuanto a la escenografía, en **TERRITORIO NACIONAL**, la escenografía viaja en una furgoneta M (Renault Traffic, Mercedes Vito o similar). En **TERRITORIO INTERNACIONAL**, es posible viajar sin escenografía, para así ahorrar costes de desplazamiento. En este caso, la institución contratante se compromete a facilitar que la compañía pueda encontrar en el lugar donde se vaya a desarrollar la función, material sustitutivo para poder llevarla a cabo o realizar la construcción necesaria de elementos concretos.

**AQUÍ SE PUEDE CONSULTAR EL PLANO DE MÍNIMOS
PARA ESPACIOS NO CONVENCIONALES**

**AQUÍ SE PUEDE CONSULTAR LA FICHA TÉCNICA
PARA ESPACIOS NO CONVENCIONALES**

PRODUCCIÓN:

María San Miguel
info@proyecto432.com
+34 605 96 13 91

CONTACTO TÉCNICO:

Xiqui Rodríguez:
+34 637 93 44 75



PLANO DE ILUMINACIÓN DE REFERENCIA:

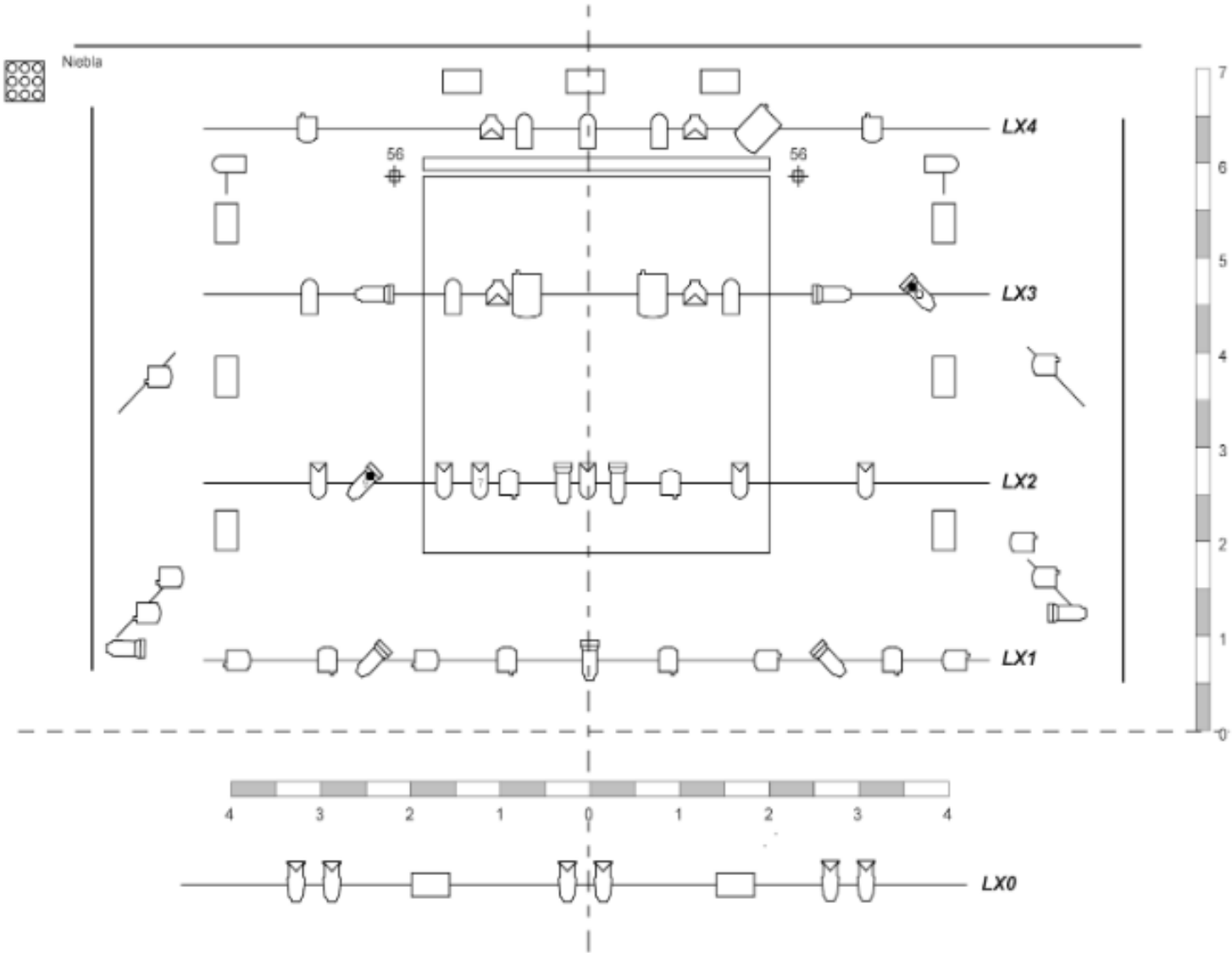

7. PRENSA

19/06/2024 El Salto Diario, Álvaro Vicente.

<https://www.elsaltodiario.com/artes-escenicas/maria-san-miguel-obra-teatro-lorca-memoria-historica>

11/06/2024 La Razón, Víctor Fernández.

https://www.larazon.es/cultura/viznar-preludio-auschwitz-horror-represion_202406116667a2b2b19e5e00014fa9b2.html?outputType=amp

07/06/2024 Diario Red, Álvaro Vicente

<https://www.diario.red/articulo/cultura/federico-huesos/20240606170627031190.html>

06/06/2024 Hoy por Hoy Medina del Campo. Radio Medina, Cadena SER.

<https://cadenaser.com/audio/1717674316372/>

05/06/2024 Culturas 2. La 2. A partir del 17:50.

<https://www.rtve.es/play/videos/culturas-2/javier-gutierrez-melocos/16134004/>

01/06/2024 A vivir. Cadena SER. A partir del 17:25

https://cadenaser.com/audio/cadenaser_avirquesondosdias_20240601_080000_090000

01/06/2024 Radio5. RNE.

<https://www.rtve.es/play/audios/radio-5-actualidad/actualidad-cultural-radio-5-todo-noticias-federico-garcia-lorca-teatro-proyecto-43-2-maria-san-miguel-granada-memoria/16130134/>

01/06/2024 Buen finde en RNE. A partir del minuto 41.

<https://www.rtve.es/play/audios/buen-finde-en-rne/primer-hora-01-06-24/16129318/>

30/05/2024 Diario de Valladolid. El Mundo.

<https://www.diariodevalladolid.es/cultura/240530/222517/maria-san-miguel-invoca-lorca-dar-voz-miles-vidas-enterradas.html>

30/05/2024 Granada Hoy.

https://www.gradahoy.com/ocio/Festival-Internacional-Titeres-Objetos-Granada_0_1907509497.html

28/05/2024 Hoy por Hoy Granada. Cadena SER. A partir de 1:18:20

https://cadenaser.com/audio/cadenaser_granada_hoyporhoygranada_20240528_122421_140000/

26/05/2024 Clap. Televisión Castilla y León.

<https://www.cyltv.es/ficha/4b81b04e-af44-e53d-8bb72700430a57bf/20240526/t4e8-dramaturgias-rompedoras-y-teatro-documental>



**FOTOS PARA
DESCARGAR**

COPY: JAVIER
MARTÍN RUIZ



7. FEDERICO SONORO

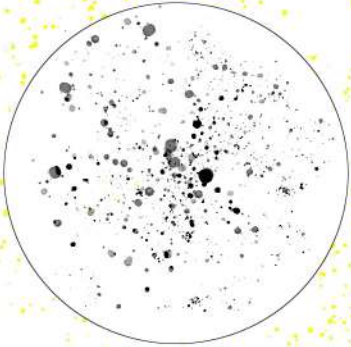

Este proceso de investigación comenzó en mayo de 2023 y desde entonces han sido muchas las entrevistas que María ha tenido con diferentes agentes en torno a la figura de Federico García Lorca y a Granada. Fruto de ello hay ya más de 20 horas de entrevistas con material auditivo muy interesante que en bruto es inaccesible. Este podcast atiende al interés por desentrañar el material recopilado en torno a la realidad granadina hoy de los vivos y de los muertos que están apareciendo y que están por ser encontrados. **FEDERICO. NO HAY OLVIDO, NI SUEÑO: CARNE VIVA** será un podcast de 5 episodios de 30 minutos, que contendrá música original, entrevistas exclusivas e inéditas y ficción sonora. Los episodios abordarán cada una de las aristas de este proyecto:

EPISODIO 1: PEPITO. PEPITO DEL AMOR. Pepito es la persona que ha cuidado de la memoria de los García Lorca en Valderrubio (Granada) a lo largo de los años y que ha conseguido con gran tenacidad que la casa de los Lorca fuera casa museo abierta al público.

EPISODIO 2: AGUSTINA. Agustina González López, "La Zapatera", fue una pensadora, escritora y política española del siglo XX, asesinada en Víznar (Granada) en los primeros meses de la Guerra Civil. Agustina era una mujer feminista, ecologista y europeísta. Se cuenta que Federico García Lorca se inspiró en ella para crear el personaje protagonista de *La zapatera prodigiosa*.

EPISODIO 3: FEDERICO. En este episodio nos acercaremos a las diferentes teorías sobre las últimas horas del poeta y los intentos de búsqueda de su cuerpo. Trabajaremos sobre la construcción de los relatos oficiales y las narrativas disidentes.

EPISODIO 4: LAURA. Al bisabuelo de Laura lo detuvieron y desaparecieron en el Barranco de Víznar en los primeros meses de la Guerra Civil. Gracias al desarrollo de este proyecto, Laura ha comenzado a investigar en su historia familiar.

EPISODIO 5: DETECTIVES DEL OLVIDO. Capítulo consagrado a los trabajadores de los grupos de investigación en las fosas abiertas en Córdoba y Granada y al trabajo tan riguroso que realizan.

Este proyecto cuenta para su realización con el apoyo del Ministerio de Cultura a través de las **AYUDAS PÚBLICAS PARA LA PROMOCIÓN DEL SECTOR DEL VIDEOJUEGO, DEL PÓDCAST Y DE OTRAS FORMAS DE CREACIÓN DIGITAL 2024, EN EL MARCO DEL PLAN DE RECUPERACIÓN, TRANSFORMACIÓN Y RESILIENCIA**. Será co-dirigido junto a la periodista Conchi Cejudo, Premio Internacional Rey de España por el documental sonoro *Vidas enterradas*.

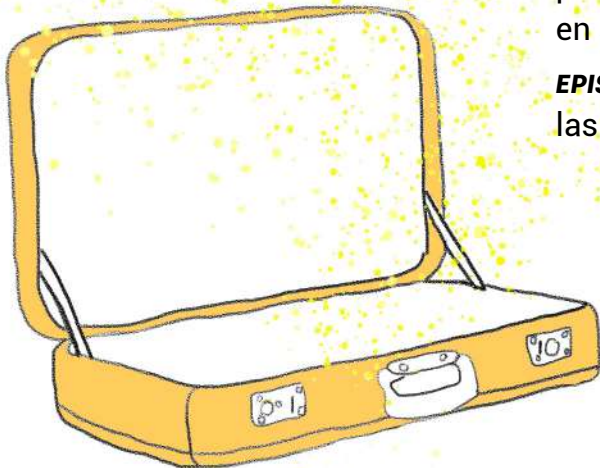



8. LA COMPAÑÍA

PROYECTO 43-2 es una compañía española de teatro documental que nació en 2009 liderada por María San Miguel, productora, dramaturga, creadora y actriz de la compañía. dora y actriz de la compañía

En nuestra compañía tenemos tres líneas de trabajo:

LA LÍNEA ARTÍSTICA, basada en la investigación y búsqueda de un lenguaje único a través de un riguroso proceso documental y una puesta en escena que nace de la elaboración de dramaturgias propias. Antes de la creación de cada espectáculo, se realiza un proceso de investigación y de entrevistas con las personas implicadas en el tema que se va a documentar. Es a partir de estas palabras que se construyen los textos dramáticos bases de la puesta en escena.

LA LÍNEA PEDAGÓGICA, compuesta por talleres, actividades, charlas, coloquios, destinados a estudiantes y profesionales de las artes escénicas, jóvenes, adultos y colectivos especiales en las que utiliza la herramienta teatral como elemento de transformación del conflicto y encuentro con el Otro, basándose en la deslegitimación de la violencia y en el fomento de la cultura de paz e igualdad.

Y **LA LÍNEA AUDIOVISUAL**, que reúne en formato videográfico nuestros trabajos de investigación y los procesos de entrevistas que son motor de los montajes de la compañía. En sí mismo, este material audiovisual toma una forma artística que acerca al gran público realidades diversas y el paso de la compañía por espacios no convencionales donde el teatro ha llegado para transformar. Nos servimos del lenguaje audiovisual documental para ampliar y compartir nuestros hallazgos. Son materiales que pueden ser vistos por cualquier persona con acceso a internet, pero también sirven como herramienta para la reflexión dentro de los centros educativos y en espacios de visualización para colectivos concretos y especiales.





Empezamos nuestro trabajo en 2012, con el estreno de **PROYECTO 43-2**, en 2015 llegó **LA MIRADA DEL OTRO**, y en 2017 **VIAJE AL FIN DE LA NOCHE**. Estas tres obras conforman nuestra trilogía sobre la violencia en el País Vasco **RESCOLDOS DE PAZ Y VIOLENCIA**. Hoy se erige como un recorrido hacia la reconstrucción social y sienta unas bases para reflexionar en torno al dolor, a la pluralidad de los grupos, la disidencia, la segunda oportunidad y la convivencia de los pueblos.



En 2020, de manera repentina llegó **I'M A SURVIVOR**, pieza protagonizada por María San Miguel y su madre, que en escena hacen un ejercicio de memoria histórica y un acercamiento a lo incomprensible de la muerte y el proceso del duelo, tras la muerte de Bernardo San Miguel, padre y marido, en 2020 durante el confinamiento.

En 2021, llegó **Y LLEGAR HASTA LA LUNA**, coproducción con el Centro Dramático Nacional, sobre sexo, violencia y diversidad funcional. En este caso, el elenco es inclusivo y es una pieza de naturaleza multidisciplinar, siendo la disciplina principal el movimiento.



En 2022, surgió la performance unipersonal **THE BIG CRUNCH: APUNTES PARA UN PROCESO DE (RE)ESCRITURA**, que se desarrolla dentro de una cabina de material transparente, y que se estrena en una cámara frigorífica de una antigua carnicería, en el centro de Valladolid.

Nuestro trabajo ha llegado, desde 2012 hasta hoy, a más de 75 destinos, con más de 250 funciones por toda la geografía española, además de en Portugal, Francia y Colombia.



Proyecto 43-2 ha estado en lugares insólitos como el Ministerio de Justicia de Francia (París), en la Fiscalía General Española (Madrid), en el Centro de Estudios Jurídicos de Madrid y en l'École National de Protection Judiciaire de la Jeunesse, del Ministerio de Justicia de Francia (Roubaix).

 **Y ADEMÁS, HEMOS TENIDO UNA AMPLIA REPERCUSIÓN EN LOS MEDIOS DE COMUNICACIÓN DESDE NUESTROS COMIENZOS.**

Las propuestas escénicas se caracterizan por el cuidado estético y el trabajo actoral físico que da soporte a espectáculos en los que el peso reside en la palabra.

Tanto en las propuestas artísticas, como en las líneas de trabajo del programa pedagógico, se trabaja en conciencia con: la visibilidad de género y la ruptura de patrones de conducta ya establecidos.

Planteamos propuestas en las que el componente humano se sitúa en el centro de la esfera política dando visibilidad a nuevas realidades complejas y motores de transformación.

Gracias al trabajo documental, nuestros espectáculos viajan de lo concreto a lo universal, donde se supera la dicotomía de buenos y malos y se pone foco en las personas disidentes de sus propios grupos, practicando así una ruptura respecto a las narrativas dominantes.



FEDERICO. No hay olvido, ni sueño: carne viva es una producción de:

PROYECTO 43-2



Con la colaboración de:



Diputación
de Granada



lecrác

CENTRO CULTURAL ANTIGUA CÁRCEL



TEATRO
PRINCIPAL



AYUNTAMIENTO
DE SERRADA

MARÍA SAN MIGUEL
(+34) 605 961 391
info@proyecto432.

ALBA MUÑOZ
(+34) 696 842 875
produccion@proyecto432.

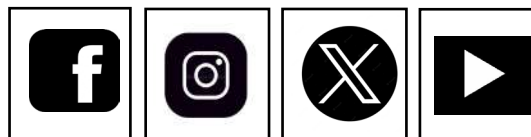

proyecto432.com